

AVERTISSEMENT : L'installation doit être réalisée par des personnes qualifiées en respectant les normes et réglementations en vigueur. Il est rappelé que la décision d'installation des produits dans un environnement compatible et conforme aux normes et règles de l'art, est de la responsabilité pleine et entière de l'acheteur et de l'installateur.

Lisez et respectez les instructions avant d'installer, de mettre sous tension ou d'utiliser les produits. Nous déclinons toute responsabilité résultant d'une mise en œuvre ou d'une installation inappropriée des produits.

Les appareils ne doivent pas être modifiés, même partiellement, faute de quoi la garantie ne pourra s'appliquer.

Les produits électriques usagés ne doivent pas être jetés avec les ordures ménagères et devront être déposés dans les aménagements spécifiques prévues pour leur recyclage.

Ne modifiez pas le produit en y ajoutant du silicone ou autre matériel de colmatage.

IMPORTANT : Toujours couper le courant au niveau du réseau avant chaque opération d'installation ou de maintenance.

1. SPÉCIFICATIONS TECHNIQUES

Caractéristiques électriques d'entrée : 36VDC

Températures de fonctionnement : - 20°C / + 45°C

Installation : à clipser dans la dalle

Matériaux : polycarbonate

2. CONTENU

x1 module

3. PRÉCAUTIONS AVANT INSTALLATION

S'assurer d'avoir tous les outils nécessaires à l'installation et que le produit soit complet.

4. INSTALLATION

1

Vérifier que l'installation soit bien mise en sécurité.

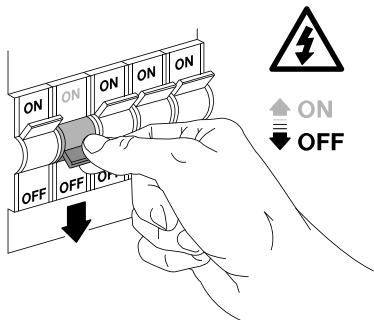

2

Retirer le module à remplacer en le déclinant.
Pousser le module puis le faire basculer.

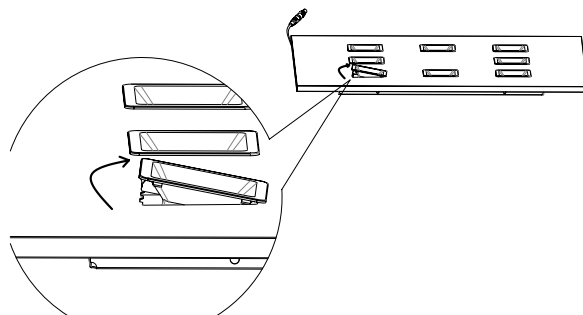

3

Remiser l'ancien module, prendre le nouveau et repérer l'emplacement des connecteurs (gauche et droite sur l'image).

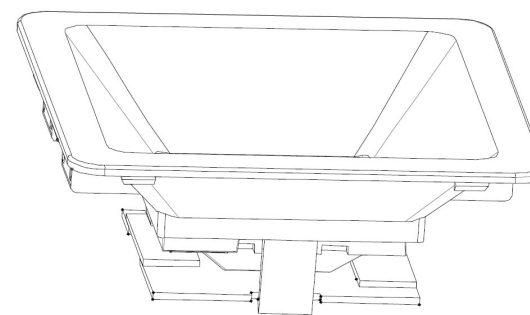

4

Insérer le nouveau module, en faisant correspondre les connecteurs aux connexions de la dalle.

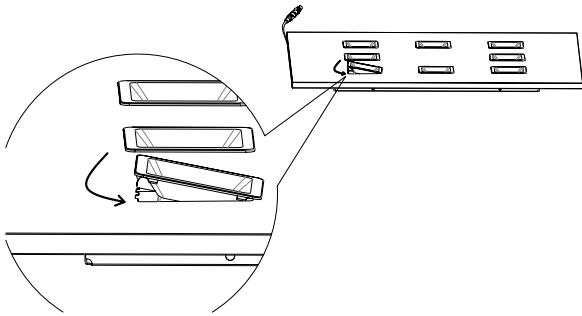

5

Mettre en place le luminaire en s'assurant qu'il repose parfaitement sur le support.

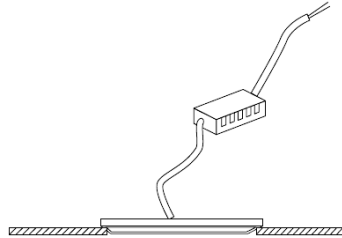

6

Remettre le courant.

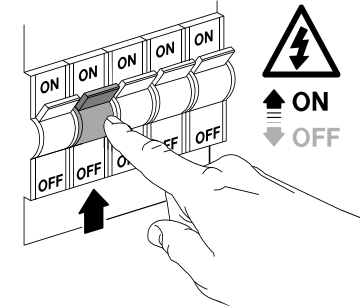

5. REMPLACEMENT DU MOTEUR LED/ CHANGEMENT DE COULEUR DE MODULE

Etape 1 : Une fois le module retiré de la DALLE ARENAL, libérer le moteur LED de son support en écartant délicatement les ergots de maintien.

Etape 2 : Retirer le moteur LED. Procéder dans l'ordre inverse pour remettre le moteur LED et le module. Le moteur LED est équipé de détrompeurs (encoches) afin de le repositionner correctement.

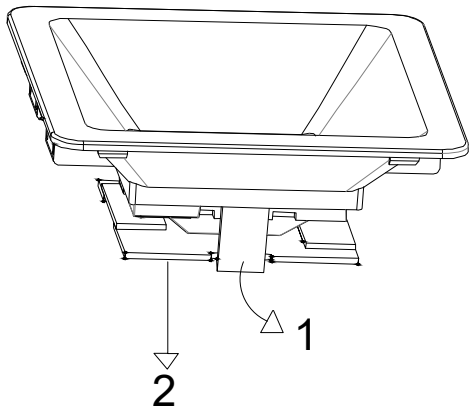

6. MAINTENANCE

Ce produit est compatible avec les références de dalle : 530001, 530000, 530011, 530010, 530101, 530100, 530111, 530110, 530201, 530301.

RÉFÉRENCES CONCERNÉES

53101 - 53100 - 53111 - 53110
53206 - 53203 - 53207