

FR

AVERTISSEMENT : L'installation doit être réalisée par des personnes qualifiées en respectant les normes et réglementations en vigueur. Il est rappelé que la décision d'installation des produits dans un environnement compatible et conforme aux normes et règles de l'art, est de la responsabilité pleine et entière de l'acheteur et de l'installateur. Lisez et respectez les instructions avant d'installer, de mettre sous tension ou d'utiliser les produits. Nous déclinons toute responsabilité résultant d'une mise en œuvre ou d'une installation inappropriée des produits.

Les appareils ne doivent pas être modifiés, même partiellement, faute de quoi la garantie ne pourra s'appliquer.

IMPORTANT : Toujours couper le courant au niveau du réseau avant chaque opération d'installation ou de maintenance.

1. SPÉCIFICATIONS TECHNIQUES

Températures de fonctionnement : -20°C à +40°C

Température de stockage : -20°C à +40°C

2. INSTALLATION

Utiliser les trous de perçage et les vis de serrage sur la patère pour régler l'orientation du luminaire. Visser pour bloquer le dispositif.

EN

WARNING: The installation must be carried out by qualified persons in accordance with the standards and regulations in force. It is recalled that the decision to install the products in an environment compatible and in compliance with the standards and good practices is the full responsibility of the buyer and the installer. Read and follow the instructions before installing, powering on or using the products. We do not accept any liability resulting from improper implementation or installation of the products.

The devices must not be modified, even partially, otherwise the warranty will not apply.

IMPORTANT: Always turn off the power to the network before each installation or maintenance operation.

1. TECHNICAL SPECIFICATIONS

Operating temperatures: -20°C à +40°C

Storage temperature: -20°C to +40°C

2. INSTALLATION

Use the drill holes and tightening screws on the base to adjust the orientation of the fixture. Screw to fix the device in position.

NL

WAARSCHUWING: Mag alleen door gekwalificeerde personen worden geïnstalleerd, die de geldende normen en voorschriften naleven. Wij willen eraan herinneren dat de koper en de installateur geheel verantwoordelijk en aansprakelijk zijn wat betreft de beslissing om producten in een omgeving te installeren die aan de normen en voorschriften voldoet. Wij verzoeken u de instructies te lezen alvorens met de installatie te beginnen, het product aan de stroom aan te sluiten of te gebruiken. Wij kunnen niet aansprakelijk worden gesteld voor producten die op verkeerde wijze worden gebruikt of niet conform zijn geïnstalleerd. De apparaten mogen niet worden gewijzigd, ook al betreft het slechts een gedeeltelijke wijziging; gebeurt dit toch dan vervalt de garantie.

BELANGRIJK: Voor installatie of onderhoud moet de elektriciteit altijd worden uitgezet.

1. TECHNISCHE SPECIFICATIES

Bedrijfstemperatuur: -20°C à +40°C

Bewaartemperatuur: -20 tot +40 °C

2. INSTALLATIE

Gebruik de boorgaten en bevestigingsschroeven op de beugel om de oriëntatie van de armatuur aan te passen. Schroef vast om de armatuur te blokkeren.

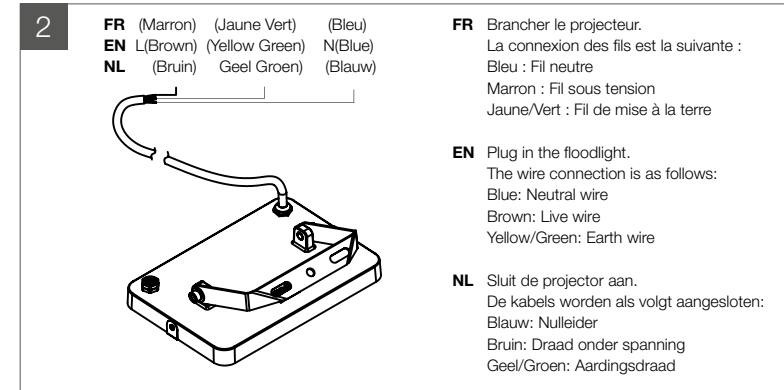
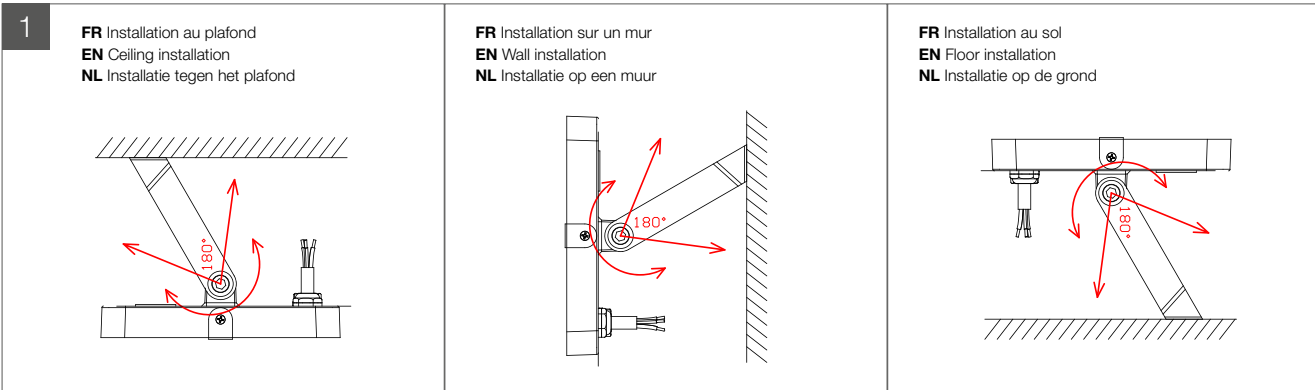

3. FONCTIONNALITÉS ELIOS 9IN1



Le projecteur se règle avec la télécommande fournie.

ON : Allume le projecteur. OFF : Éteint le projecteur.

2400K / 3000K / 4000K : Permet de choisir la température de couleur.

33% / 66% / 100% : Permet de choisir la luminosité en lien avec la température de couleur choisie.

Le dernier réglage reste en mémoire si on éteint le projecteur ou après une coupure de courant.

Dans le cas d'une utilisation avec le projecteur ELIOS 9IN1, régler d'abord le détecteur, ensuite le projecteur ELIOS.

3. ELIOS 9IN1 FEATURES



The floodlight is adjusted using the remote control supplied.

ON: Switches on the floodlight. OFF: Switches off the floodlight.

2400K / 3000K / 4000K : Allows you to choose the colour temperature.

33% / 66% / 100% : Allows you to choose the brightness in relation to the chosen colour temperature.

The last setting remains in the memory if the floodlight is turned off or after a power outage.

In the case of use with the ELIOS 9IN1 floodlight, adjust the detector first, then the ELIOS floodlight.

3. FUNCTIES VAN ELIOS 9IN1



De projector kan worden ingesteld met de meegeleverde afstandsbediening.

ON: Schakelt de projector in. OFF: Schakelt de projector uit.

2400 K / 3000 K / 4000 K: Maakt het mogelijk om de kleurtemperatuur te kiezen.

33% / 66% / 100%: Maakt het mogelijk om de helderheid te kiezen in combinatie met de gekozen kleurtemperatuur.

De laatste instelling wordt opgeslagen in het geheugen wanneer de projector wordt uitgeschakeld of na een stroomstoring.

Wanneer u de ELIOS 9IN1-projector gebruikt, stelt u eerst de detector af en vervolgens de ELIOS-projector.

4. MAINTENANCE

Bien s'assurer que l'alimentation est coupée avant de procéder à l'entretien.

Nettoyer le verre régulièrement, pour conserver le projecteur en bon état. Nettoyer régulièrement le boîtier, afin de maintenir une bonne dissipation de la chaleur. Ne pas utiliser d'eau ou de produits corrosifs pour le nettoyage, utiliser un chiffon sec.

4. MAINTENANCE

Make sure the power is off before carrying out maintenance.

Clean the glass regularly to keep the floodlight in good condition. Regularly clean the case to maintain good heat dissipation. Do not use water or corrosive products for cleaning; use a dry cloth.

4. ONDERHOUD

Schakel de voeding steeds uit voordat u het onderhoud uitvoert.

Reinig het glas regelmatig om de projector in goede staat te houden. Maak de behuizing regelmatig schoon voor een goede warmteafvoer. Gebruik geen water of bijtende producten voor de reiniging, enkel een droge doek.

FR

5. INSTALLATION DU PIQUET DE SOL

Accessoire à commander séparément.
Pour projecteurs 9W, 25W, 35W : ref 6199.

1

FR Dévisser la lyre existante sur le produit. Garder les vis et deux rondelles.

EN Unscrew the existing yoke mount on the product. Retain the screws and two washers.

NL Schroef de bestaande lier op het product los. Bewaar de schroeven en twee sluitringen.



EN

5. INSTALLATION OF THE GROUND STAKE

Accessory to be ordered separately.
For the 9W, 25W, 35W floodlight: ref 6199.

2

FR Pour projecteur 9W : prendre la lyre la plus petite dans la boîte.

Pour projecteurs 25W et 35W : prendre la lyre la plus grande dans la boîte.
Visser la lyre sur le piquet (rondelle + écrou).

EN For the 9W floodlight: take the smallest yoke mount provided in the box.
For the 25W, 35W floodlight: take the largest yoke mount provided in the box.
Screw the yoke mount onto the stake (washer and nut).

NL Voor schijnwerper van 9 W: neem de kleinste lier uit de doos.
Voor schijnwerper van 25 W, 35 W: neem de grootste lier uit de doos.
Schroef de lier op de grondpen (sluitring + moer).



3

FR Positionner le piquet de sol à l'arrière du projecteur. Installer les rondelles et les vis et visser. Visser l'embout pointu sur le piquet.

EN Position the ground stake at the back of the floodlight. Position the washers and screws then fasten. Screw the pointed connector onto the stake.

NL Bevestig de grondpen op de achterkant van de schijnwerper.
Breng de sluitringen en schroeven aan en draai ze aan. Schroef het puntige uiteinde op de grondpen.

